



VEHICULE BMW X3 (E83) et X5 (E53 et E70), toutes motorisations.

SYMPTOME Voyant ESP allumé, dysfonctionnement du système de transmission à 4 roues motrices.

DEFAULT 5F3A, 5462 et/ou 5463.

INTERVENTION

En présence de l'un de ces 3 défauts : 5F3A, 5462 et/ou 5463, contrôler en priorité l'état et la correspondance des 4 pneumatiques. Si le diamètre des pneus entre les essieux avant et arrière est différent (dû à l'usure, ou à différents types de pneus utilisés) il y a alors une correction permanente apportée par l'actionneur de la boîte de transfert qui travaille alors beaucoup plus que prévu.



Ce problème provient d'un engrenage abîmé à l'intérieur de l'actionneur de boîte de transfert. Ce pignon à l'origine en nylon peut être remplacé indépendamment de l'actionneur complet par un pignon fabriqué en plastique/fibre de carbone plus résistant.

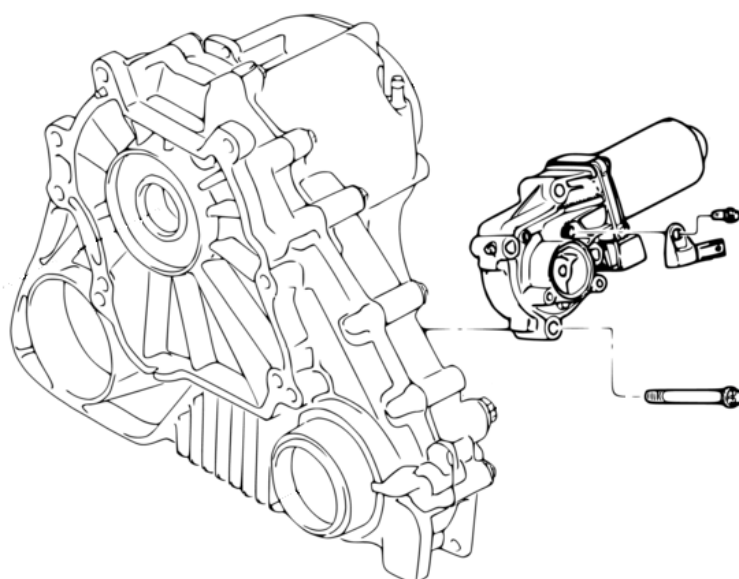
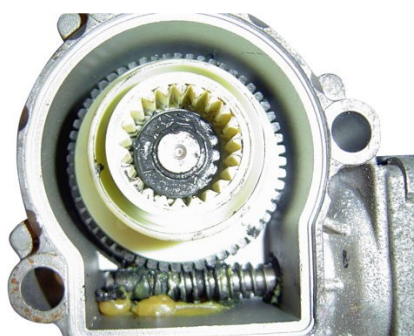

SOLUTION Remplacement de l'engrenage de l'actionneur de boîte de transfert.